

ROBO UNIVERSAL – DER ALLESKÖNNER

Für alle Flaschen, Kästen und Kartons –
individuell, flexibel, durchdacht

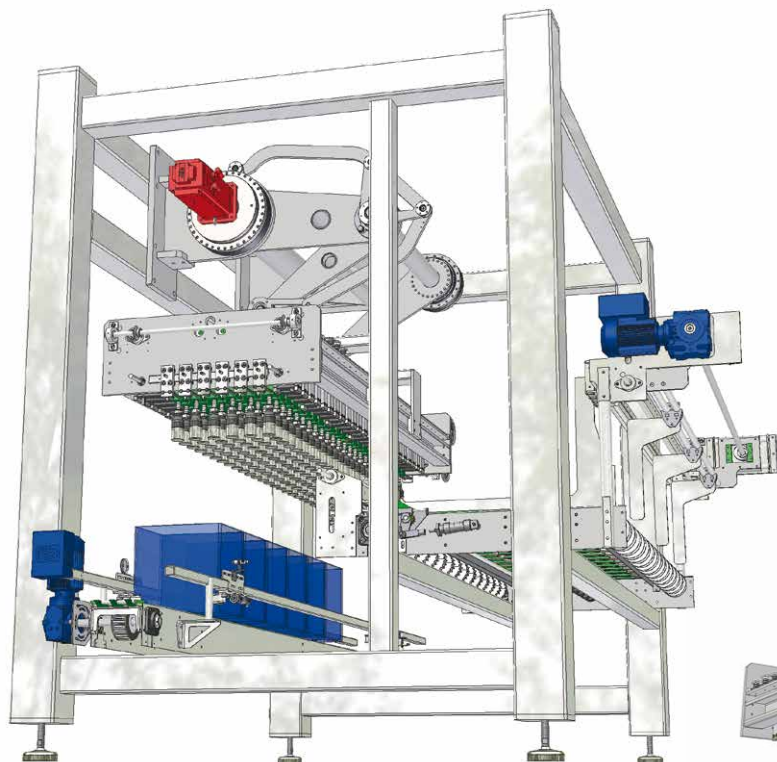

ROBO Universal – Aus-/Einpackmaschine

Das packt nur
der ROBO Universal:
600 KG KOPFLAST
+ 500 TAKTE

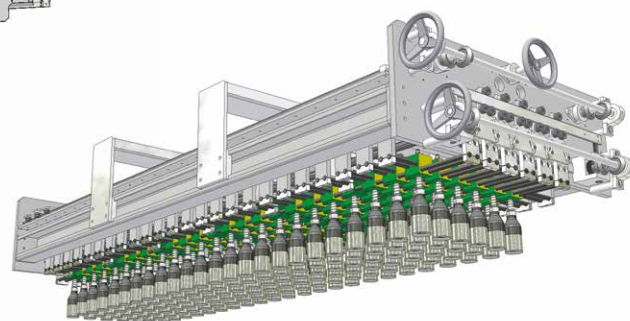

Universalkopf mit Langzeitpacktulpen

Ihre Vorteile:

Roboterarm:

- + **Einfache Bauweise**, breit und enorm kräftig ausgelegt
- + **Robustes Getriebe**
- + **Ohne Linearführungen, Riemen oder Kugelgewindespindeln**
- + **Edelstahlarme**
- + **Wartungsarm**
- + **Einfache Reparatur** durch nach allen Seiten offene Gestaltung

Leitblechsatz und Paddel:

- + **Einfache, robuste, verschleißarme Konstruktion** des Leitblechsatzes
- + **Handeinstellung über Skala oder motorisch**
- + **Auf Wunsch aufsteckbare Versteleinheiten**
- + **Abgestufte Paddel für den drucklosen Flaschentisch, in automatische Verstellung integrierbar**

Universalkopf:

- + **Lasergesicherte Langzeitpacktulpen** für Flaschendurchmesser von 56 bis 92 mm
- + **Vollautomatisch oder manuell schnell umstellbar**
- + **Rollenführung aus Edelstahl**
- + **Hochwertige Kunststoffe** garantieren Abriebfestigkeit, Zähigkeit und Gleitverhalten
- + **Hochwertiger, langlebiger Antrieb**

ROBO UNIVERSAL – DER ALLESKÖNNER



Technische Details:

- Sechs Greifköpfe packen je 20 bis 24 Flaschen von ø 56 bis ø 92 mm in Kartons oder Kästen
- Kompakte Bauweise, designt nach Hygienerichtlinien
- Von allen Seiten zugänglich, daher leicht zu reinigen
- Nahezu wartungsfrei und schnell umzurüsten
- Ausgelegt für 600 kg Kopflast und 500 Takte schafft der ROBO Universal bis 72 000 Flaschen/h

**Auszug aus der RICO-Produktpalette,
Bereich „Einpacken“:**

- + Universalgreifer für Kartons, Kisten und Paletten
- + Universal-Gassenverteiler (Multilaner) als Vorschaltgerät
- + Universal-Zentrierrahmen
- + Universal-Leitblechsatz
- + Formatierplatz für Kartons oder Kästen
- + Mechanischer Universalgreifkopf für die Einstellung von Flaschen per Hand
- + Zwei-Achs-Roboterarme

Auszug aus der RICO-Produktpalette:

- + Bügel-Verschließer, Bügelentferner, Bügelöffner, Bügelgummi-Entferner, Bügelgummi-Controller
- + Packtulpen und Greiferköpfe
- + Ein-/Auspackmaschinen, Reihen- und Lagenpalettierung
- + Kartonaufrichter und -verschließer
- + Pasteure, Transportanlagen
- + u.v.m.

ALLES AUS EINER HAND

Durch unsere Integration in die **PÜTZ GROUP** und den daraus resultierenden **Synergieeffekten** sind wir in der Lage, Ihnen über Maschinen und Anlagen für die Getränkeindustrie hinaus, auch die passende Prüftechnologie anzubieten.

SEIT ÜBER 50 JAHREN

produzieren wir erfolgreich komplexe, kundenspezifische Einzelmaschinen und Komplettanlagen für die Getränkeindustrie.

Wir bringen auch Ihre Produktion auf Erfolgskurs.

Wir freuen uns auf Ihre Anfrage!

RICO GmbH

Ferdinand-Porsche-Straße 5
73479 Ellwangen
DEUTSCHLAND

info@rico-maschinenbau.de
Phone: +49 7961 56499-0
Fax: +49 7961 56499-300
www.rico-maschinenbau.de